

GR. PREC.	0,5	3	6	30	120	400	1000	2000	4000	8000	12000	16000	20000
RE. NO	ATE 3	ATE 6	ATE 30	ATE 120	ATE 400	ATE 1000	ATE 2000	ATE 4000	ATE 8000	ATE 12000	ATE 16000	ATE 20000	
Ø	±0,1	±0,1	±0,2	±0,3	±0,5	±0,8	±1,2	±2	±3	±4	±5	±6	
CL. QD	±0,15	±0,2	±0,5	±0,8		±2	±3	±4	±5	±6	±7	±8	

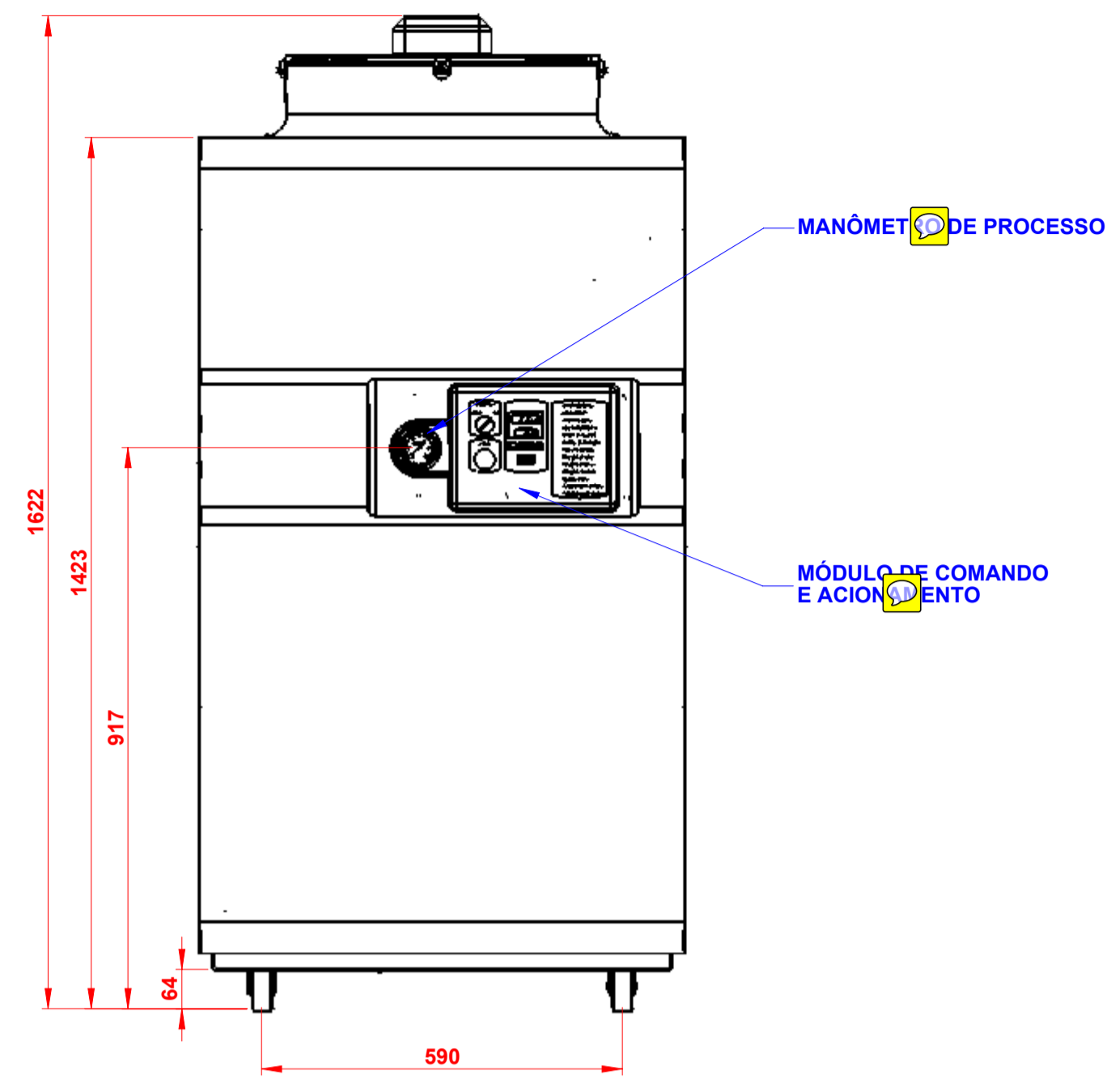

VISTA LANTAL

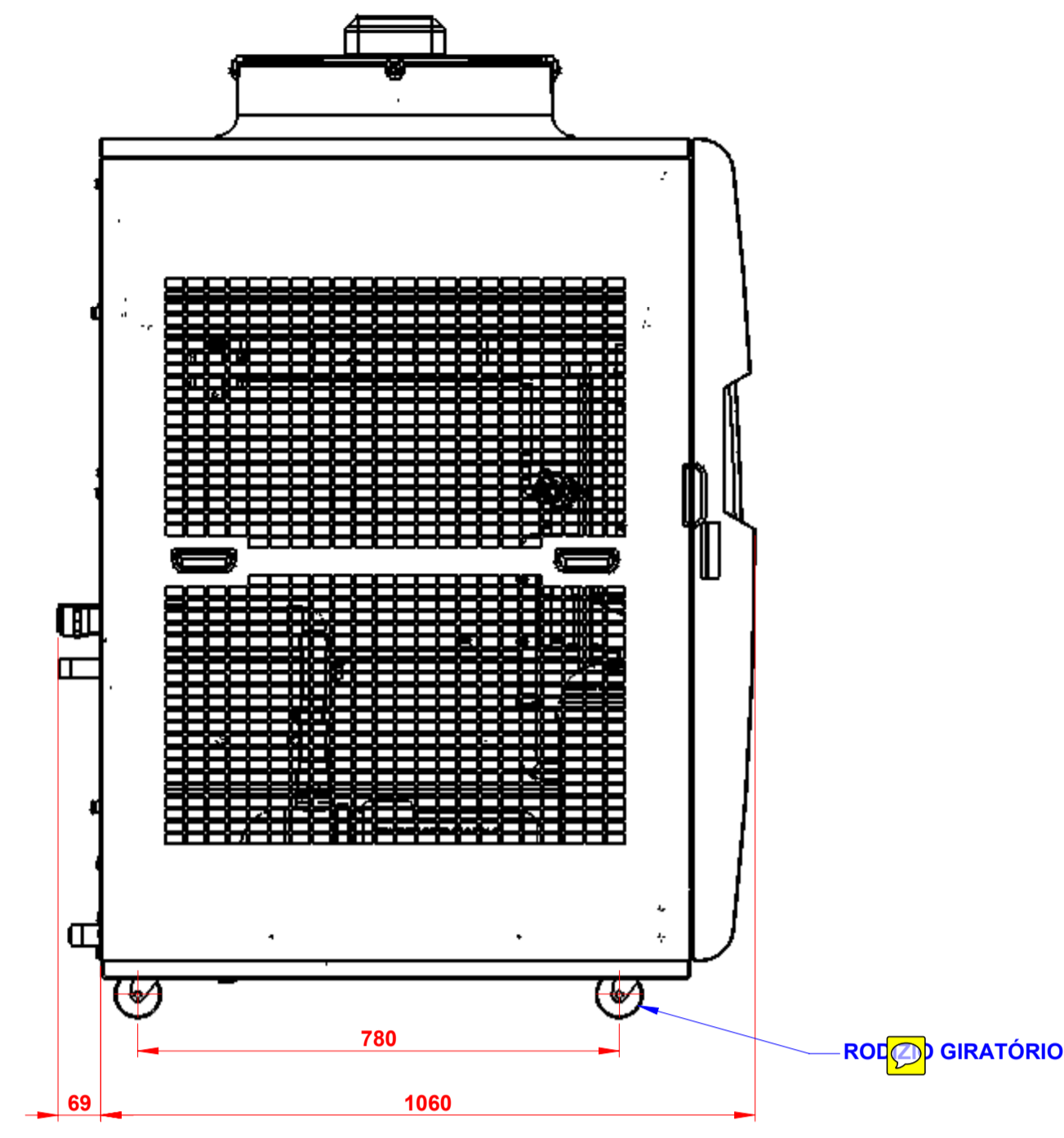

VISTA LATERAL

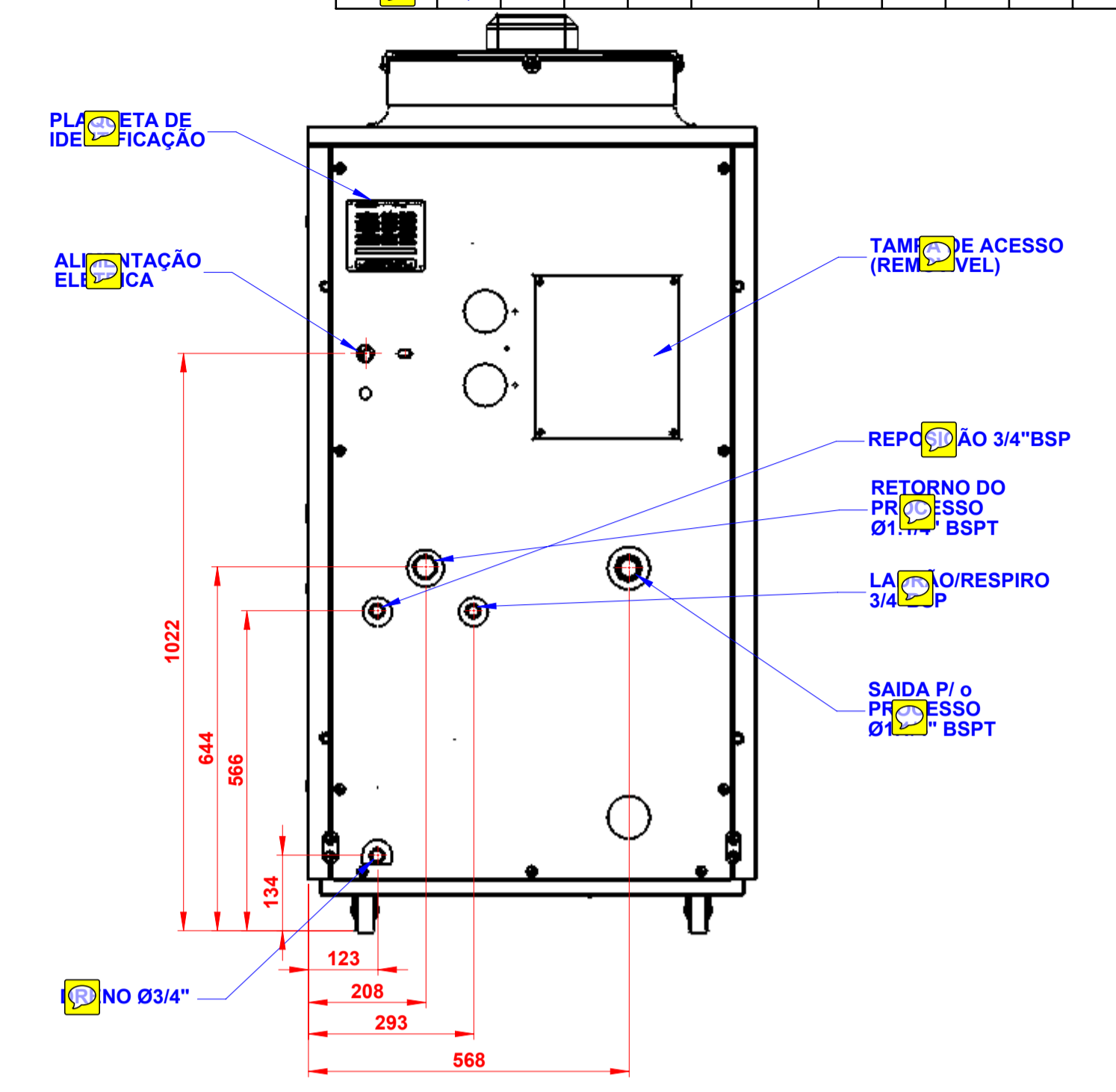

VISTA TRASEIRA

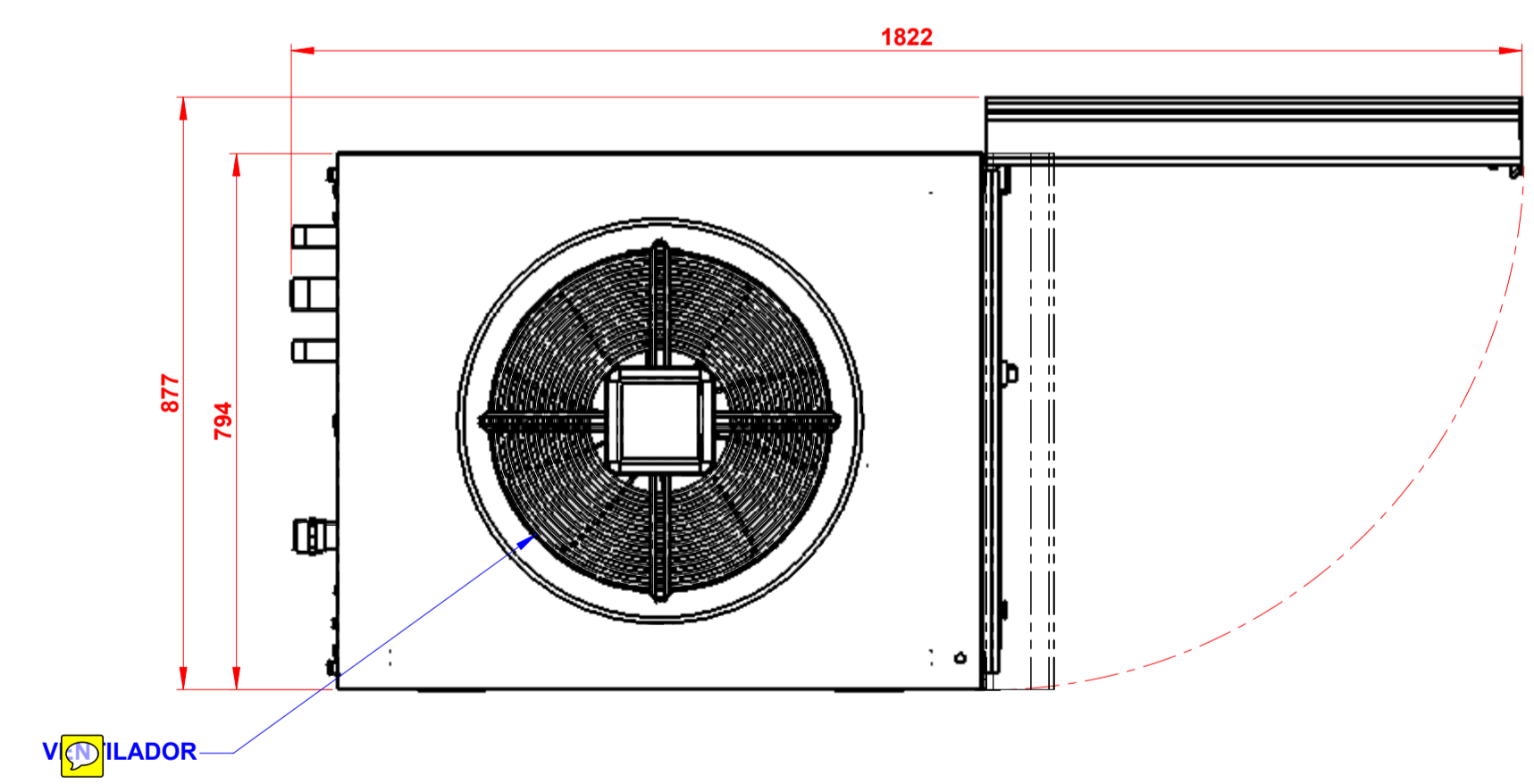

VISTA SUPERIOR

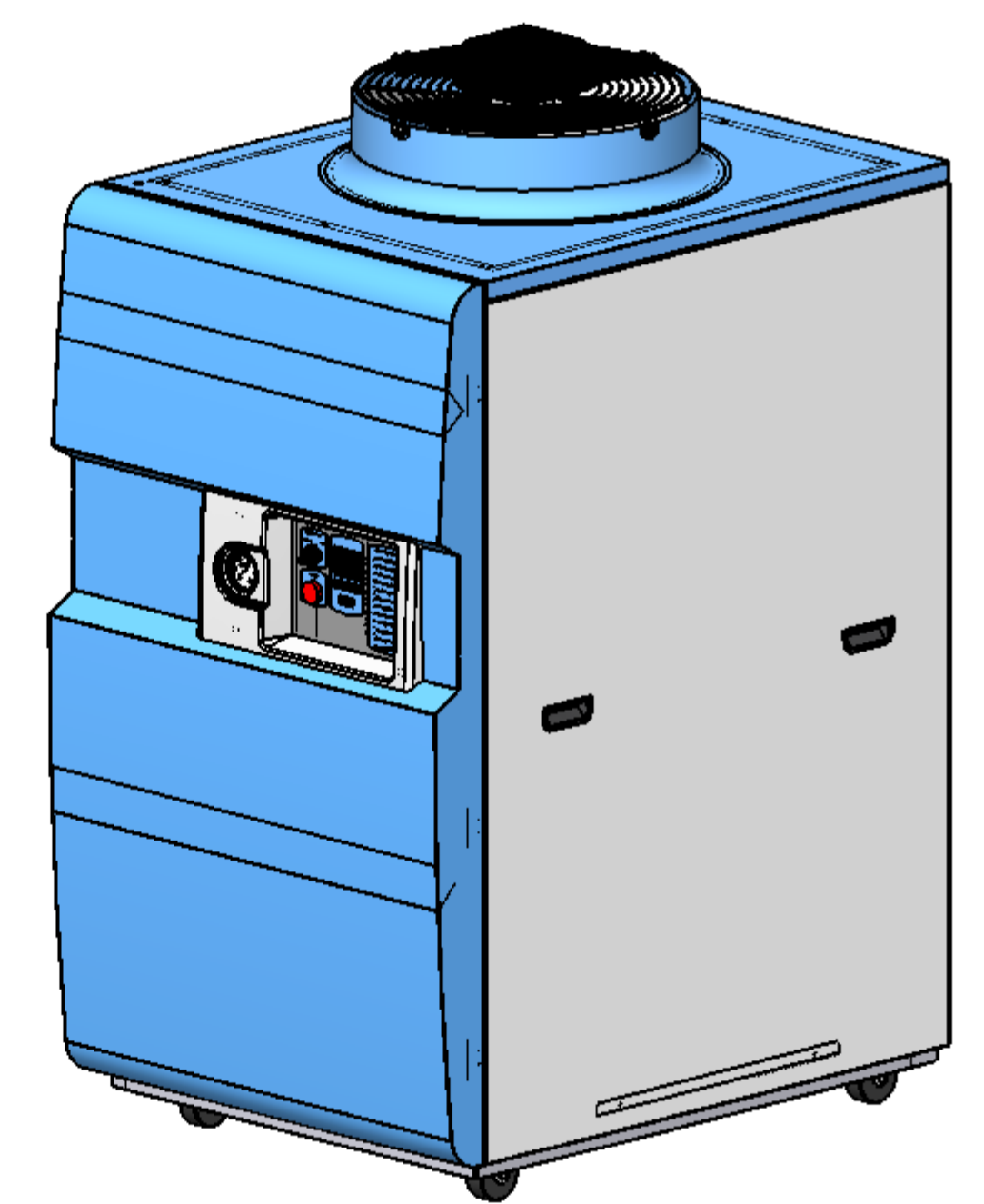
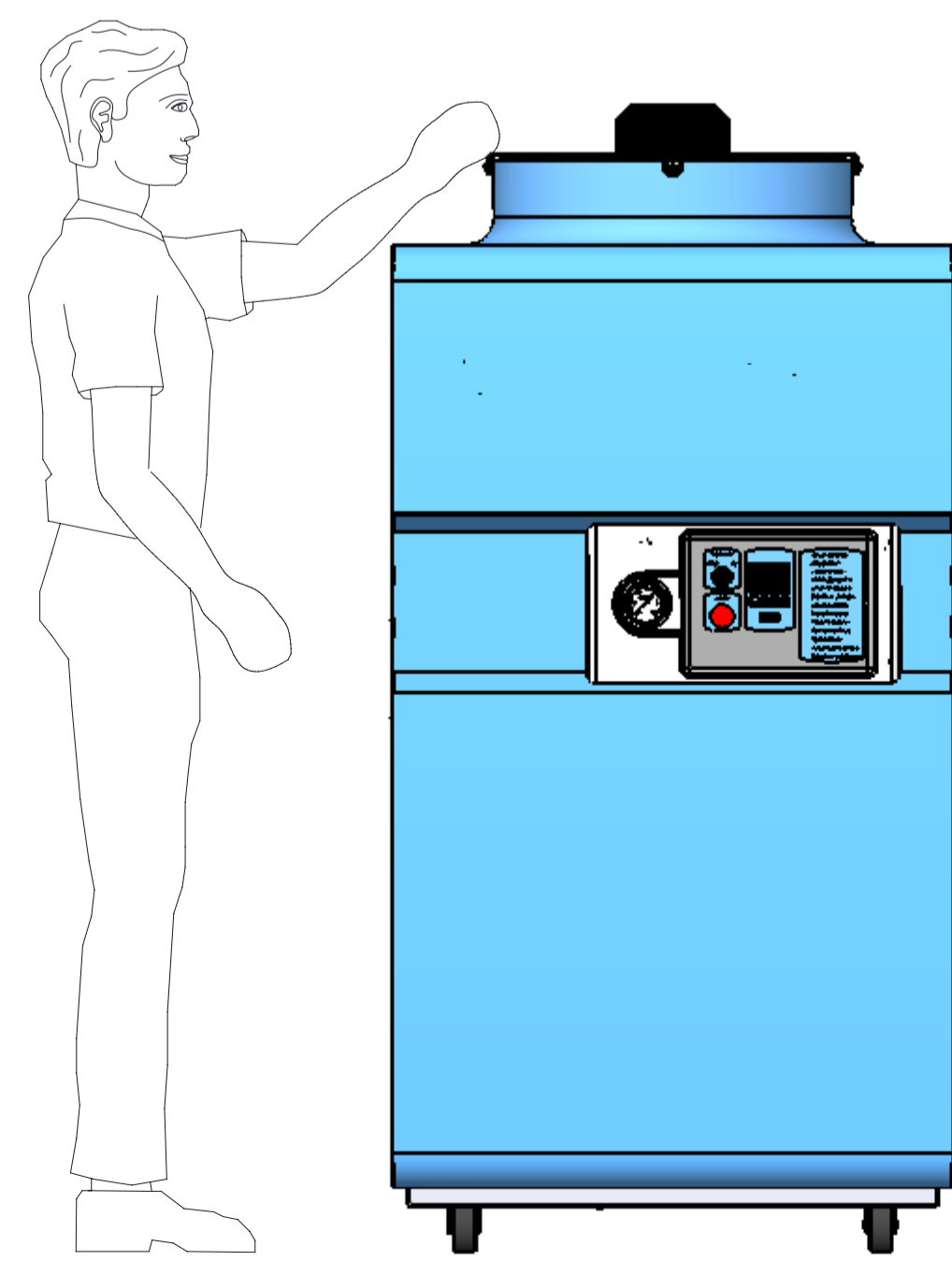

**NOTAS:**  
 1 - MATERIAL: Material <não especificado>  
 2 - DIMENSÕES EM MM.  
 3 - A MECALOR RESERVA-SE NO DIREITO DE ALTERAR SEUS PRODUTOS SEM PRÉVIO AVISO. ISSO TAMBÉM SE APLICA AOS PRODUTOS QUE JÁ ESTÃO SOB PEDIDO, DESDE QUE TAIS MODIFICAÇÕES POSSAM SER FEITAS SEM ALTERAÇÕES SUBSEQUENTES NECESSÁRIAS EM ESPECIFICAÇÕES JÁ ACORDADAS.

REV.	DATA	DES.	VER.	AUT.	DESCRIÇÃO	13/10/08	PARA FABRICAÇÃO	LCB	DES.	VER.	AUT.			
						CLIENTE								
						MSA-15-RI-380°C								
						TÍTULO	DIMENSIONAL							
						ESCALA	1:1	DI. N.º		FOLHA N.º	DE	NHO N.º	REV.	FOLHA
												0	A 1	

**Mecalor**

TODOS OS DIREITOS RESERVADOS À MECALOR INDUSTRIAL COMERCIAL E REFRIGERAÇÃO LTDA. SUA REPRODUÇÃO PARCIAL OU TOTAL SEM PRÉVIA AUTORIZAÇÃO EXPRESSA PELA EMPRESA IMPLICARÁ PROCESSO NA FORMA DA LEI.